

SKINDICHT® SHV FKM

SKINDICHT® SHV FKM, prensa-cabos de vedação especial PG para temperaturas elevadas, resistente contra óleo, ácidos e produtos químicos

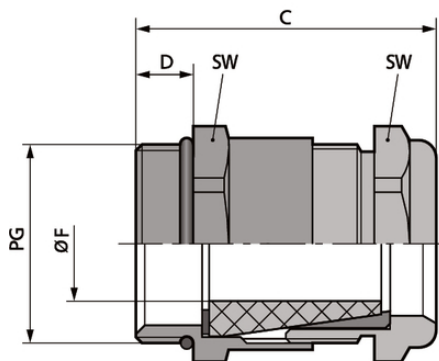

Resistente a temperatura



Robusto



Excelente alívio de tensão

Vantagens

Para temperaturas elevadas
Resistente a óleos, solventes, ácidos e produtos químicos
À prova de água pressurizada
Elevada proteção da fiação
Robusto

Âmbitos de aplicação

Prensa-cabos à prova de água pressurizada e resistente a altas temperaturas, com elemento de vedação cônico especial de FKM
Fábrica de tijolos
Estações de tratamento de esgoto
Lava-rápido

Dados técnicos

Classificação ETIM 5:

ETIM 5.0 Class-ID: EC000441

Descrição de classe ETIM 5.0: Prensa-cabo rosqueado

Classificação ETIM 6:

ID da classe ETIM 6.0: EC000441

Descrição da classe ETIM 6.0: Prensa-cabos

Atenção:

Dimensões de montagem
ver Apêndice T21

SKINDICHT® SHV FKM

Material:	Corpo: latão niquelado Cone de vedação: FKM O-Ring: FKM
Tipo de proteção:	IP 68 - 10 bar
Faixa de temperatura:	-15°C até +200°C

Observação

As imagens e gráficos demonstradas não são reprodução fiel do produto, são meramente ilustrativos
Os preços são preços líquidos sem IVA e sobretaxas. Venda apenas para clientes empresariais.

SKINDICHT® SHV FKM

Código do Produto	Descrição do Produto / Tamanho	Clamping range ØF mm	SW wrench size mm	Overall length C mm	Thread length D mm
SKINDICHT® SHV FKM					
52024934	SHV-FKM 7/7/5	3,8 - 4,8	14	26.0	5
54000015	SHV-FKM 9/9/6	4,8 - 5,8	17	28.5	6
52024935	SHV-FKM 9/9/7	5,8 - 6,8	17	28.5	6
52024936	SHV-FKM 11/11/7	5,8 - 6,8	20	31.0	6
52024937	SHV-FKM 11/11/9	6,8 - 8,8	20	31.0	6
52024970	SHV-FKM 13,5/9/11	8,5 - 10,8	22	33.0	6,5
52024968	SHV-FKM 13,5/11/9	6,8 - 8,8	22	33.0	6,5
52024969	SHV-FKM 13,5/11/11	8,5 - 10,8	22	33.0	6,5
52024961	SHV-FKM 13,5/13,5/9	6,8 - 8,8	22	33.0	6,5
52024962	SHV-FKM 13,5/13,5/11	8,5 - 10,8	22	33.0	6,5
52024971	SHV-FKM 16/11/13	10,8 - 12,8	24	35.0	6,5
52024973	SHV-FKM 16/13,5/13	10,8 - 12,8	24	35.0	6,5
52024964	SHV-FKM 16/16/13	10,8 - 12,8	24	35.0	6,5
52024965	SHV-FKM 16/16/15	13,8 - 14,8	24	35.0	6,5
52024966	SHV-FKM 21/21/18	15,8 - 17,8	30	38.0	7
52024967	SHV-FKM 21/21/20	17,5 - 19,8	30	38.0	7
52024974	SHV-FKM 29/29/22	19,5 - 21,8	40	44.5	8

Última atualização (23.03.2019)

©2019 Lapp Group - all rights reserved.

Gestão de Produtos <http://appbrasil.lappgroup.com>Você pode encontrar os dados técnicos atuais na folha de dados correspondente.
PN 0456 / 02_03_16