

SKINTOP® BT

SKINTOP® BT, polyamide cable gland with reliable bending and anti-kink protection for cable conservation, for moving machine parts

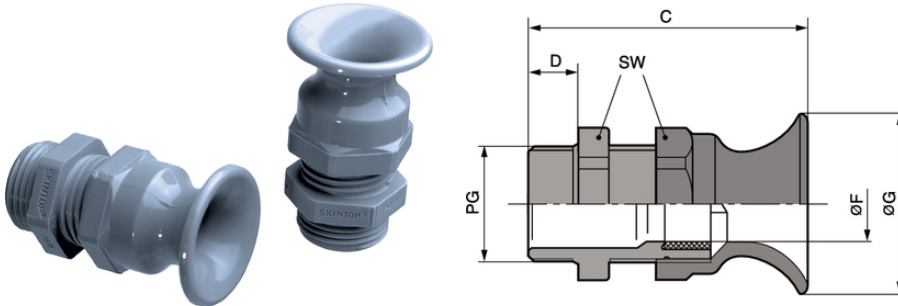

Variedade de certificações de aprovação



Resistente a temperatura



Excelente alívio de tensão



Resistência mecânica



Escala de aperto mais ampla



Boa resistência química

Vantagens

Proteção confiável contra dobra e flexão
 Conservação do cabo
 Confiabilidade funcional

Âmbitos de aplicação

Os cabos para máquinas e dispositivos elétricos, que são sujeitos a movimentos normais, devem ser protegidos contra dobra excessiva, como recomenda a norma VDE 0700-1

Dispositivos manuais
 Construção de aparelhos
 Aplicações de luz e som
 Peças móveis da máquina

SKINTOP® BT

Referências às normas / Aprovações

Nº arquivo UL E79903

Projeto do produto

Rosca de conexão PG de com acordo com DIN 40430

Observação

Para peças suplementares adequadas ver os acessórios PG SKINTOP®
Contraporca a ser usada GMP-GL SKINTOP®

Dados técnicos

Classificação ETIM 5:	ETIM 5.0 Class-ID: EC000441 Descrição de classe ETIM 5.0: Prensa-cabo rosqueado
Classificação ETIM 6:	ID da classe ETIM 6.0: EC000441 Descrição da classe ETIM 6.0: Prensa-cabos
Atenção:	Para dimensões de montagem e torques de aperto ver apêndice T21
Cor de fornecimento:	RAL 7001, cinza prateado
Material:	Corpo: poliamida Vedação: CR
Tipo de proteção:	IP 68 - 5 bar
Faixa de temperatura:	-20°C até +100°C

Observação

As imagens e gráficos demonstradas não são reprodução fiel do produto, são meramente ilustrativos
Os preços são preços líquidos sem IVA e sobretaxas. Venda apenas para clientes empresariais.

SKINTOP® BT

Código do Produto	Descrição do Produto / Tamanho	Clamping range ØF mm	SW wrench size mm	Overall length C mm	Thread length D mm
BT cinza prateado SKINTOP®					
53015410	PG 9	3,5 - 8	19	42.9	8
53015420	PG 11	4 - 10	22	47.7	8
53015430	PG 13,5	6 - 12	24	52.0	9
53015440	PG 16	9 - 14	27	55.9	10
53015450	PG 21	13 - 18	33	64.4	11

Última atualização (23.03.2019)

©2019 Lapp Group - all rights reserved.

Gestão de Produtos <http://appbrasil.lappgroup.com>

Você pode encontrar os dados técnicos atuais na folha de dados correspondente.

PN 0456 / 02_03_16