

## SKINDICHT® SK

SKINDICHT® SK, prensaestopas de latón niquelado, rosca PG, amplio rango de sujeción, para prensaestopas con abrazaderas de latón macizas

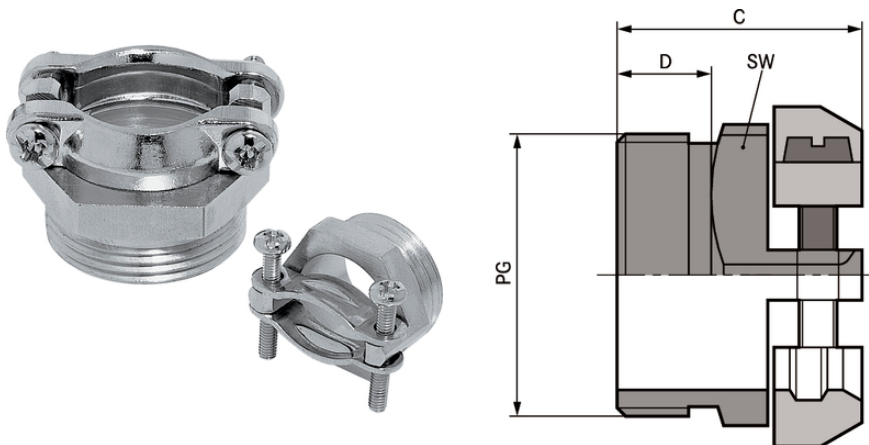

Alcance de sujeción amplio



Protección frente a descarga de tracción



Robusto

### Beneficios

Protección frente a la descarga de tracción  
Alcance de sujeción amplio

### Ámbito de uso

Prensaestopas con dos abrazaderas de sujeción de latón sólidas  
Conectores  
Interruptores  
Paneles de control

### Composición de producto

Tuerca de conexión PG

### Aviso

Utilizar contratuerca SKINDICHT® SM

### Datos técnicos

Clasificación ETIM 5:

ETIM 5.0 Class-ID: EC000441

Descripción de clase ETIM 5.0: prensaestopas

Clasificación ETIM 6:

ETIM 6.0 Class-ID: EC000441

Última actualización (29.12.2021)

©2021 Lapp Group - Reservado el derecho a realizar cambios técnicos

Product Management <http://lappespana.lappgroup.com>

Puede encontrar los datos técnicos actualizados en la ficha técnica correspondiente.

PN 0456 / 02\_03.16

**SKINDICHT® SK**

Aviso:	ETIM 6.0 Class-Description: Prensaestopas Las dimensiones de instalación pueden consultarse en el apéndice T21
Bajo demanda:	Disponible con rosca de conexión larga
Material:	Cuerpo: latón niquelado
Grado de protección::	IP 20
Rango de temperaturas:	-20°C a +200°C

**Nota**

Las fotografías e imágenes no son a escala ni deben considerarse representaciones fieles de los respectivos productos.  
Precios netos sin IVA ni recargos. Venta a clientes profesionales.

**SKINDICHT® SK**

Referencia	Denominación de pieza/tamaño	Clamping range ØF mm	SW tamaño de llave mm	Tamaño máx. de accesorio para instalación en mm	Longitud media C mm	Thread length D mm	Unidad / unid. embalaje
SKINDICHT® SK							
52004230	PG 9	6 - 12	19.0	24	16.5	6	50
52004240	PG 11	7 - 15	21.0	27	16.5	6	50
52004250	PG 13,5	12 - 16,5	22.0	30	18.5	7,5	25
52004260	PG 16	13 - 18	24.0	33	19.0	7,5	25
52004270	PG 21	15 - 23	30.0	42	22.5	8	25
51712740	PG 29	20 - 31	41.0	58	26.0	8	10

Última actualización (29.12.2021)

©2021 Lapp Group - Reservado el derecho a realizar cambios técnicos

Product Management <http://lappspana.lappgroup.com>

Puede encontrar los datos técnicos actualizados en la ficha técnica correspondiente.

PN 0456 / 02\_03\_16