

## Moeller Schaltgerätestörmodul

Varistor und LED, 110/230VAC

110 V AC/DC

230 V AC/DC

VDR + LED

LED-Anzeigen für 24 V DC ohne Entstörbeschaltung auf Anfrage lieferbar.

### [Link zum Produkt](#)

#### Abbildungen

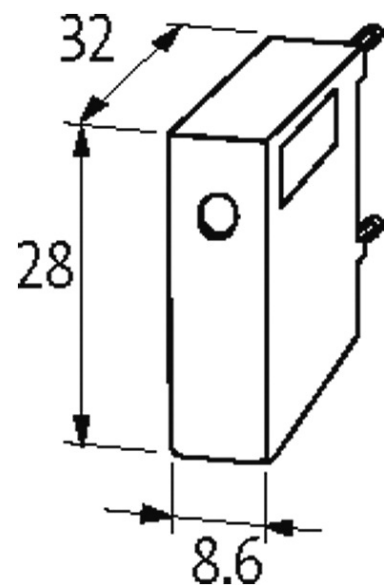

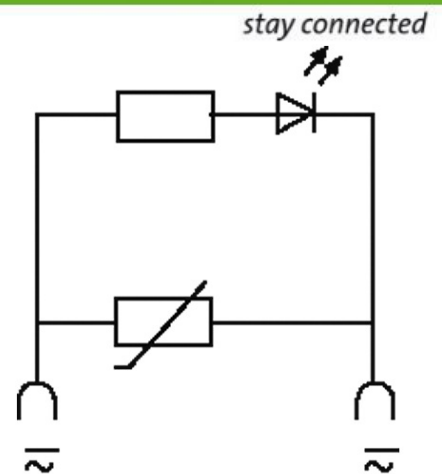

VDR + LED

Abbildung stellvertretend

### Zulassungen



### Passende Schaltgeräte

DIL M7...15, DIL MP20, DIL A

XTCE007B...015B

### Technische Daten

Bedämpfungsfaktor	ca. 1.5 × UN
Material	Kunststoff, schwer entflammbar (UL 94)
Anschlusslitzen	Steckkontakt

### Allgemeine Daten

Temperaturbereich	-20...+70 °C
Abmessungen H × B × T	28×8.6×32 mm

### Kaufmännische Daten

EAN	4048879018692
eClass	27371013
Ursprungsland	DE
Verpackungseinheit	1
Zolltarifnummer	85363010