

MCVO WITH BREAD BOARD

50 VAC/DC / 1,5 A

14 pares de pins soldados
con unidad de circuitos

[Enlace al producto](#)

Ilustración

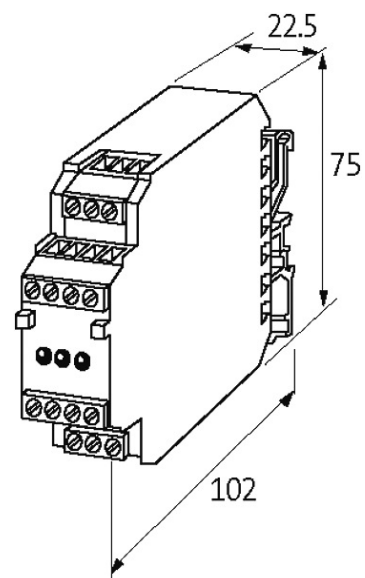

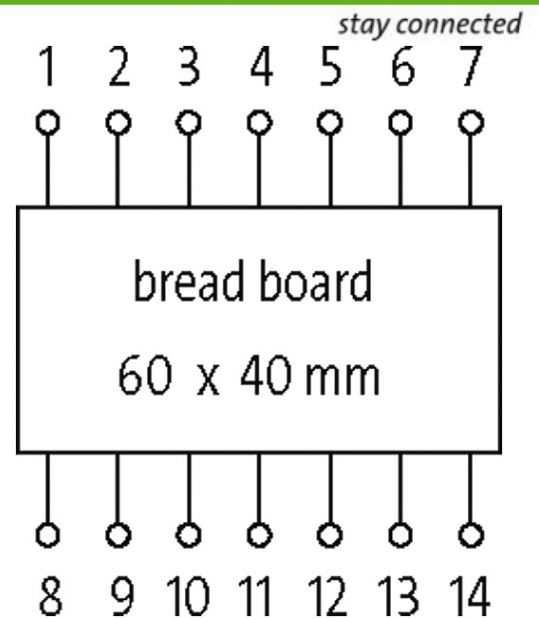

El producto puede diferir de la imagen

Datos técnicos

Voltaje de funcionamiento	max. 50 V AC/DC
Corriente de trabajo	max. 1.5 A

Características generales

Modo de montaje	Montaje en guía DIN TH35 o G32 según (EN 60715)
Tipo de conexión	Bornes de tornillo : max. 4 mm ²
Carcasa	Plástico, resistente al fuego. Carcasa cerrada, lateral desmontable.

Datos comerciales

EAN	4048879040358
eClass	27182003
Número de tarifa arancelaria	85369010
País de origen	CZ
Unidad de embalaje	1