

Wendekombination AC-3, 30 kW/400V, 3-polig Baugröße S3,
Schraubanschluss AC 24 V/50/60 Hz elektrische und mechanische
Verriegelung !!! Auslaufprodukt !!! Nachfolger ist SIRIUS 3RA2



Baugröße des Schützes	S3
Produktfunktion	Wendeschutz
Schutzart IP frontseitig	IP20
Referenzkennzeichen gemäß IEC 81346-2:2009	Q
Umgebungstemperatur	
• während Betrieb	-25 ... +60 °C
Betriebsstrom	
• bei AC-3 bei 400 V Bemessungswert	65 A
Betriebsleistung bei AC-3 bei 400 V Bemessungswert	30 kW
Spannungsart der Steuerspeisespannung	AC
Steuerspeisespannung 1 bei AC	
• bei 50 Hz Bemessungswert	24 V
• bei 60 Hz Bemessungswert	24 V
Steuerspeisespannungsfrequenz	
• 1 Bemessungswert	50 Hz
• 2 Bemessungswert	60 Hz
Anzahl der Öffner für Hilfskontakte je Drehrichtung	0
Anzahl der Schließer für Hilfskontakte je Drehrichtung	0

Befestigungsart	Schraub- und Schnappbefestigung auf Hutschiene 35 mm nach DIN EN 50022
Höhe	169 mm
Breite	150 mm
Tiefe	139 mm
Ausführung des elektrischen Anschlusses für Hauptstromkreis	Schraubanschluss

Weitere Informationen

Information- and Downloadcenter (Kataloge, Broschüren,...)

<https://www.siemens.de/ic10>

Industry Mall (Online-Bestellsystem)

<https://mall.industry.siemens.com/mall/de/de/Catalog/product?mlfb=3RA1344-8XB30-1AC2>

CAX-Online-Generator

<http://support.automation.siemens.com/WW/CAXorder/default.aspx?lang=de&mlfb=3RA1344-8XB30-1AC2>

Service&Support (Handbücher, Betriebsanleitungen, Zertifikate, Kennlinien, FAQs,...)

<https://support.industry.siemens.com/cs/ww/de/ps/3RA1344-8XB30-1AC2>

Bilddatenbank (Produktfotos, 2D-Maßzeichnungen, 3D-Modelle, Geräteschaltpläne, EPLAN Makros, ...)

http://www.automation.siemens.com/bilddb/cax_de.aspx?mlfb=3RA1344-8XB30-1AC2&lang=de

Kennlinien: Auslöseverhalten, I²t, Durchlassstrom

<https://support.industry.siemens.com/cs/ww/de/ps/3RA1344-8XB30-1AC2/char>

Weitere Kennlinien (z. B. Elektrische Lebensdauer, Schalthäufigkeit)

<http://www.automation.siemens.com/bilddb/index.aspx?view=Search&mlfb=3RA1344-8XB30-1AC2&objecttype=14&gridview=view1>

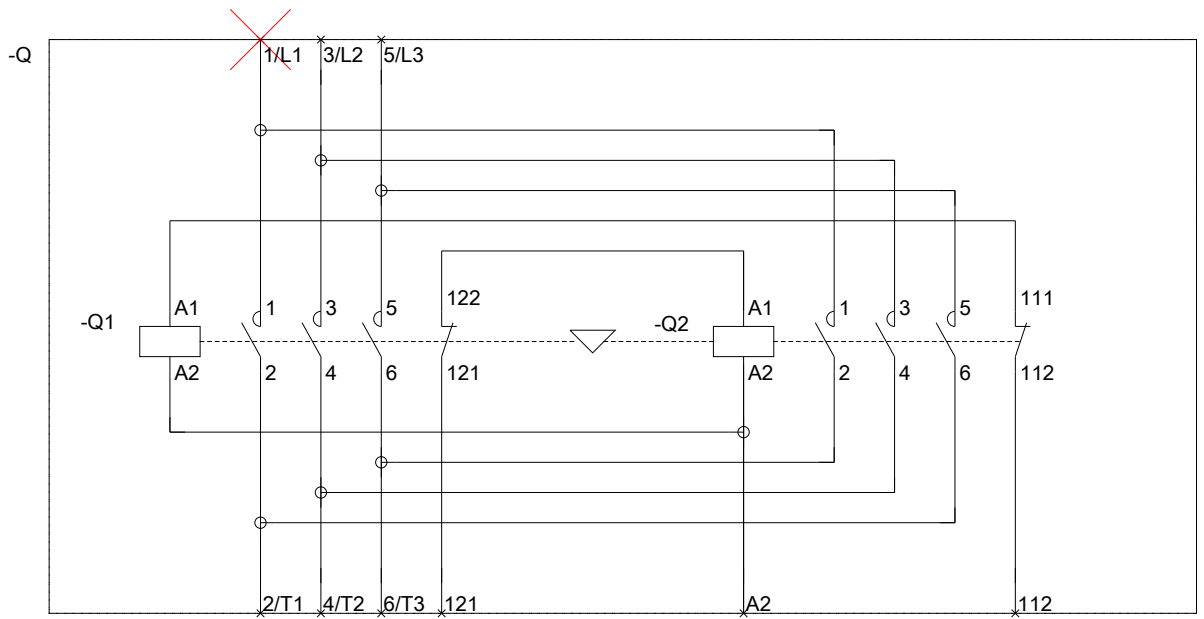

letzte Änderung:

13.08.2020