

ESSKV 12 EMV-S

EMV-Kabelverschraubung, Edelstahl A2 mit kurzem Anschlussgewinde, M12

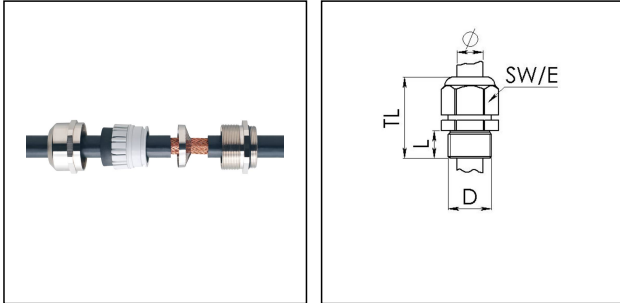

Produktabbildungen sind beispielhaft und können vom ausgewählten Produkt abweichen. Weitere Varianten und individuelle Anpassungen bieten wir Ihnen gern auf Anfrage an.



| | |
|---------------------------------------|---------------------------|
| Material Kabelverschraubung | Edelstahl A2 (1.4305) |
| Material Dichtung | EPDM |
| Material Klemmkäfig | Polyamid |
| Material Erdungseinsatz | Edelstahl 1.4310 |
| Einsatztemp. min | -40 °C |
| Einsatztemp. max | 100 °C |
| Schutzart | IP68 (5 bar 30 min), IP69 |
| Gewindeart | M |
| Ø Anschlussgewinde D | 12 |
| Steigung | 1,5 |
| Länge Anschlussgewinde L | 5 mm |
| Ø Kabel min | 3 mm |
| Ø Kabel max | 7 mm |
| Ø Kabel Schirm außen | 2 mm - 6 mm |
| Ø Kabel UL | 4,1 mm - 6 mm |
| Schlüsselweite SW | 17 mm |
| Eckmaß E | 19 mm |
| Gesamtlänge TL | 23 mm - 30 mm |
| Ausführung der Zugentlastung | A |
| Install. Drehmoment Hutmutter | 4 N m |
| Install. Drehmoment Stutzen | 4 N m |
| Kategorie der Schlägeinwirkung | 6 |
| WISKA-Bestellnr. | 10106111 |
| Typ | ESSKV 12 EMV-S |
| Verpackungseinheit | 10 |

Ihr Kontakt:

WISKA Hoppmann GmbH

Kisdorfer Weg 28 · 24568 Kaltenkirchen · Germany

☎ +49-4191-508-0 · 📠 +49-4191-508-209

contact@wiska.de · www.wiska.com

Empfohlenes Zubehör

| | |
|----------------|----------|
| RDE 12 | 10062183 |
| BS 7 | 10064005 |
| ESMU 12 | 10064188 |

14.01.2021

Ihr Kontakt:

WISKA Hoppmann GmbH

Kisdorfer Weg 28 · 24568 Kaltenkirchen · Germany

 +49-4191-508-0 ·  +49-4191-508-209

contact@wiska.de · www.wiska.com



Ihr Kontakt:

WISKA Hoppmann GmbH

Kisdorfer Weg 28 · 24568 Kaltenkirchen · Germany

☎ +49-4191-508-0 · 📠 +49-4191-508-209

contact@wiska.de · www.wiska.com